

System 10

Digitales Drahtloses System
Installations- und Betriebsanweisungen

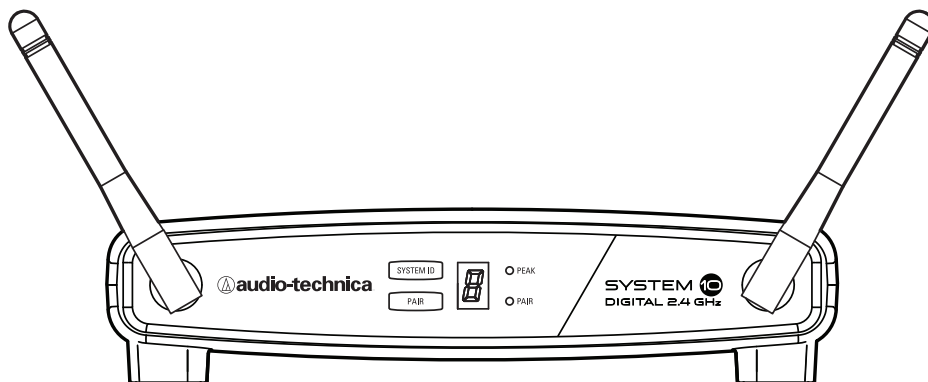

ATW-1101

UniPak®-Transmitter-System

ATW-1101/G

Gitarren-System

ATW-1101/H

Kopfbügel-Mikrofon-System

ATW-1101/H92

Miniatur-Kopfbügel-Mikrofon-System

ATW-1101/H92-TH

Miniatur-Kopfbügel-Mikrofon-System (beige)

ATW-1101/L

Lavalier-Mikrofon-System

ATW-1102

Hand-Mikrofon-System



Volkmarstr. 1-7
Halle D
12099 Berlin

Tel. 030 - 751 66 53
Fax 030 - 751 77 53

info@popella.de
www.popella.de

VERMIETUNG · VERKAUF · REPARATUR · PLANUNG · INSTALLATION

 **audio-technica**

System 10 Installations- und Betriebsanweisungen



VORSICHT
GEFAHR EINES STROMSCHLAGS
NICHT ÖFFNEN

WARNUNG: UM DAS RISIKO VON FEUER ODER EINES STROMSCHLAGS ZU VERMEIDEN, ENTFERNEN SIE KEINE SCHRAUBEN. KEINE VOM BENUTZER ZU WARTENDEN TEILE ENTHALTEN.

ÜBERLASSEN SIE SÄMTLICHE INSTANDHALTUNGSARBEITEN QUALIFIZIERTEM SERVICEPERSONAL.

WARNUNG: UM DAS RISIKO VON FEUER ODER EINES STROMSCHLAGS ZU VERMEIDEN, SETZEN SIE DAS GERÄT NICHT DEM REGEN ODER FEUCHTIGKEIT AUS.

WARNUNG: Veränderungen oder Modifikationen, die nicht ausdrücklich schriftlich von Audio-Technica genehmigt wurden, können zum Verlust der Betriebszulassung für das Gerät führen.

Hochfrequenzbelastung: Dieser Sender darf nicht in Verbindung mit anderen Antennen oder Sendern verwendet oder mit ihnen gekoppelt werden.

Dieser Empfänger muss während des Betriebs mindestens 20 cm von jeglichen Personen entfernt sein.

VORSICHT! Stromschlag möglich durch Entfernen der Abdeckung des Empfängers. Überlassen Sie sämtliche Instandhaltungsarbeiten qualifiziertem Servicepersonal. Keine vom Benutzer zu wartenden Teile enthalten. Weder Regen noch Feuchtigkeit aussetzen. Die Schaltkreise im Sender und Empfänger wurden genauestens eingestellt für eine optimale Leistung unter Einhaltung staatlicher Vorschriften. Versuchen Sie nicht, den Sender oder den Empfänger zu öffnen. Dadurch erlischt die Garantie und es kann zu falscher Bedienung führen.

Hinweis an Einzelpersonen mit implantierten Herzschrittmachern oder AICD-Geräten: Jegliche Quelle von HF (Hochfrequenz-) Energie kann die normale Funktionsfähigkeit des implantierten Gerätes beeinträchtigen. Alle drahtlosen Mikrofone besitzen Kleinleistungs-Sender (weniger als 0,05 Watt Ausgangsleistung) und verursachen kaum Probleme, besonders wenn sie mindestens ein paar Zoll entfernt sind. Da ein „Taschen“-Mikrofon normalerweise am Körper getragen wird, empfehlen wir ein Anbringen am Gürtel anstatt in einer Hemdtasche, wo er sich dann möglicherweise unmittelbar neben dem medizinischen Gerät befindet. Beachten Sie auch, dass eine etwaige Störung eines medizinischen Gerätes endet, sobald die RF-Quelle ausgeschaltet wird. Konsultieren Sie bitte Ihren Arzt oder Hersteller des medizinischen Gerätes, falls Sie Fragen haben oder Probleme mit dem Betrieb dieses oder anderer RF-Geräte haben.

Wichtige Sicherheitshinweise

1. Lesen Sie diese Anweisungen.
2. Bewahren Sie diese Sicherheitshinweise auf.
3. Beachten Sie alle Warnungen.
4. Befolgen Sie alle Anweisungen.
5. Verwenden Sie dieses Gerät nicht in der Nähe von Wasser.
6. Nur mit einem trockenen Tuch säubern.
7. Einrichten gemäß den Anweisungen des Herstellers.
8. Nicht in der Nähe von Wärmequellen aufstellen wie zum Beispiel Heizkörper, Heizregister, Herde oder andere Geräte, die Hitze erzeugen (einschließlich Verstärker).
9. Trennen Sie das Gerät vom Stromnetz während eines Gewitters oder bei längerer Nichtbenutzung.
10. Überlassen Sie sämtliche Instandhaltungsarbeiten qualifiziertem Servicepersonal. Eine Wartung ist erforderlich, wenn das Gerät auf irgendeine Weise beschädigt worden ist, wie z. B. das Netzkabel oder der Stecker, oder wenn Gegenstände oder Flüssigkeiten in das Geräteinnere gelangt sind, das Gerät Regen oder Feuchtigkeit ausgesetzt war, Funktionsstörungen auftreten oder es fallengelassen wurde.

Vielen Dank, dass Sie sich für ein professionelles, kabelloses Audio-Technica-System entschieden haben. Sie sind damit dem Kreis von Tausenden zufriedenen Kunden beigetreten, die sich für unsere Produkte aufgrund von Qualität, Leistung und Zuverlässigkeit entschieden haben. Dieses System eines kabellosen Mikrofon-Empfängers ist das erfolgreiche Produkt jahrelanger Erfahrung in Design und Konstruktion.

Audio-Technica's System 10 ist ein digitales kabelloses Acht-Kanal-System, ausgelegt für grundsätzliche Leistung gepaart mit einfacher Einrichtung und klarer, natürlicher Klangqualität. System 10 zeichnet sich aus durch stapelbares, zeitgemäßes Design und ist in Hand-, Kopfbügel-, Lavalier- und Taschenausführung erhältlich. System 10 bietet extrem einfache Handhabung und sofortige Kanalauswahl, es arbeitet im 2,4 GHz-Bereich und damit weit entfernt von TV- und DTV-Interferenzen. Bis zu acht Kanäle können gleichzeitig verwendet werden, ohne dass Probleme in der Frequenz-Koordinierung oder bei der Gruppenwahl auftreten.

System 10 gewährleistet eine klare Kommunikation durch Bereitstellung von drei Stufen der Diversitäts-Sicherheit: Frequenz, Zeit und Raum. Frequenz-Diversität sendet das Signal auf zwei dynamisch zugewiesenen Frequenzen für eine kollisionsfreie Kommunikation. Zeit-Diversität sendet das Signal in mehreren Sendezeiträumen, um die Immunität gegen Mehrwege-Interferenzen zu maximieren. Schließlich benutzt Raum-Diversität zwei Antennen an jedem Sender und Empfänger, um die Signalintegrität zu maximieren.

Jedes System 10 professionelle digitale drahtlose System besitzt einen Empfänger und entweder einen Taschen-Sender oder ein Handmikrofon/Handsender. ATW-1101 UniPak® Taschen-Sender-Systeme beinhalten Modelle verpackt mit entweder einem AT-GcW-Gitarren-Kabel (/G), einem PRO 8HEcW Kopfbügel-Mikrofon (/H), einem PRO 92cW Kopfbügel-Mikrofon (/H92), einem PRO 92cW-TH Kopfbügel-Mikrofon (/H92-TH) oder einem MT830cW Lavalier-Mikrofon (/L) für spezifische Anwendungsgebiete. Alle A-T Wireless Essentials® Mikrofone und Kabel, separat erhältlich, sind vorgesehen zur Verwendung mit einem beliebigen ATW-1101-System.

System 10 Installations- und Betriebsanweisungen

Da die Verpackung des System 10 für alle Versionen des Systems entworfen wurde, kann es passieren, dass einige Fächer des Kartons bewusst leer gelassen werden.

Empfänger ATW-R1100EX verfügt über ein Schaltnetzteil, das sich automatisch an Änderungen in der Netzspannung anpasst.

Der vielseitig verwendbare ATW-T1001EX UniPak® Taschensender hat sowohl einen hochohmigen Eingang für Instrumente und einen niederohmigen Eingang mit BIAS-Speisung zum Gebrauch mit dynamischen und Elektret-Kondensator-Mikrofonen. Der ATW-T1002EX Handsender besitzt ein unidirektionales, dynamisches Mikrofon-Element.

Sowohl der Taschen- als auch der Handsender laufen mit AA-Batterien und haben Start/Stumm-Schalter sowie einer Eingangstrimmregelung ausgestattet.

Empfänger-Einrichtung

Ort

Für die optimale Funktion des Empfängers sollte sich dieser mindestens 1 m über dem Boden und mindestens 1 m von der Wand oder einer Metalloberfläche entfernt befinden, um Reflexionen zu minimieren. Halten Sie die Antennen des Empfängers fern von Störquellen wie anderen digitalen Geräten, Mikrowellenherden sowie von großen metallischen Gegenständen. **Stellen Sie den Empfänger des System 10 mindestens 9 m entfernt von drahtlosen Netzwerkadaptern auf.** Bei Mehrkanal-Systemen positionieren Sie die Empfänger mindestens 1 m auseinander und halten Sie bei laufenden Sendern mindestens einen Abstand von 2 m vom Empfänger ein, um eine maximal mögliche RF-Leistung zu erreichen.

Ausgangsanschluss

Es befinden sich zwei Audio-Ausgänge an der Gehäuserückwand: Ein symmetrischer Ausgang Typ XLR und ein unsymmetrischer 1/4"-Ausgang für TRS-Klinkenstecker. Verwenden Sie abgeschirmte Audiokabel für die Verbindung zwischen dem Empfänger und dem Mischpult. Wenn der Eingang des Mischpult ein 1/4"-Anschluss ist, verbinden Sie ein Kabel vom unsymmetrischen 1/4"-Audio-Ausgang auf der Rückseite des Receivergehäuses mit dem Mischpult. Wenn der Eingang des Mischpults vom Typ XLR ist, verbinden Sie ein Kabel vom symmetrischen Audio-Ausgang Typ XLR auf der Gehäuserückwand mit dem Mischpult.

Stromanschluss

Verbinden Sie den Gleichstromstecker des mitgelieferten Netzteils mit dem Gleichstromeingang auf der Rückseite des Empfängers. Sichern Sie das Kabel über den Kabelhaken auf der Rückseite des Empfängers, um ein Lösen des Steckers durch versehentliches Ziehen am Kabel zu verhindern. Stecken Sie den Adapter dann in eine normale 120 Volt 60 Hz oder 230 Volt 50 Hz (je nach örtlicher Stromversorgung) Wechselstrom-Steckdose.

(Beachten Sie, dass der Empfänger keinen Aus-/Ein-Schalter besitzt. Der Empfänger ist immer dann aktiv, wenn das Netzteil angeschlossen und in der Steckdose eingesteckt ist. Trennen Sie das Netzkabel von der Wechselstrom-Steckdose, wenn das System nicht benutzt wird — sowohl zur Sicherheit als auch um Energie zu sparen.)

Antennen

Drehen Sie die fest angebrachten Antennen in Form eines „V“ (beide 45 ° aus der Vertikalen) für den besten Empfang.

ATW-R1100EX Bedienelemente und Funktionen

Abbildung A — Bedienelemente der Frontseite und Funktionen

1. Antennen: Position der Antennen wie dargestellt.
2. System-ID Auswahl-Knopf: Drücken, um durch die System-ID-Nummern zu blättern. (Bei der System-ID handelt es sich um eine identische Nummer, die einem gekoppelten Empfänger und Sender zu Identifikationszwecken zugeordnet wird.)
3. System-ID-Anzeige: Zeigt die ID-Nummer des Systems.
4. Kopplungs-Knopf: Drücken zum initiieren einer Kopplung.
5. AF-Spitzenwert-Indikator: Leuchtet bei Audioübersteuerung des Senders. Nicht abhängig von Position des Lautstärkereglers.
6. Kopplungs-Anzeige: Leuchtet grün bei Vorhandensein von gekoppeltem Sender. Blinkt zusätzlich grün, um anzuzeigen, dass der Kopplungs-Modus aktiviert wurde.



Abbildung B — Rückseitige Bedienelemente und Funktionen

1. AF-Pegel (Lautstärken) Kontrolle: Passt die Lautstärke beider AF-Ausgänge an; Maximale Lautstärke bei voller Drehung im Uhrzeigersinn.
2. Unsymmetrische Audioausgangsbuchse: 1/4" Klinkenstecker. Kann an einen unsymmetrischen Eingang eines Mischpults, Gitarrenverstärkers oder Tonbandgeräts angeschlossen werden.
3. Symmetrische Audioausgangsbuchse: Typ XLRM Anschluss. Ein normales, abgeschirmtes Zweileiterkabel kann für den Anschluss des Empfängers an einen symmetrischen Mikrofon-Pegel-Eingang oder ein Mischpult oder integrierten Verstärker verwendet werden.
4. Eingangssteckbuchse für die Stromversorgung: Schließen Sie den Gleichstromstecker des mitgelieferten Netzteils an.
5. Kabelhaken: Wickeln Sie das Kabel um den Kabelhaken, um das versehentliche Herausziehen des Gleichstrom-Steckers zu verhindern.

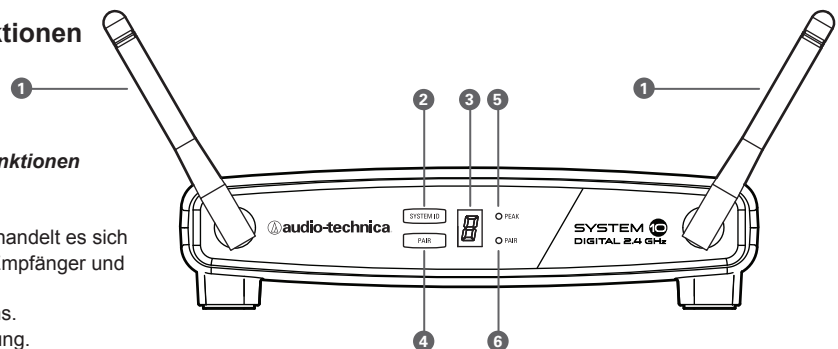
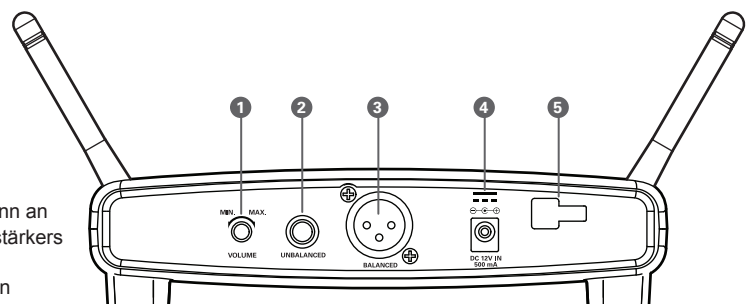

System 10 Installations- und Betriebsanweisungen

ATW-T1002EX Sender Konfigurations-Einstellungen und Funktionen

Auswahl der Batterie und Inbetriebnahme

Zwei Alkaline-AA-Batterien empfohlen. Beachten Sie beim Einsetzen der Batterien die korrekte Polarität, wie im Batteriefach angegeben.



Abbildung C — ATW-T1002EX Handsender

Einlegen der Batterien des Handsenders

1. Halten Sie den oberen Teil des Sender-Gehäuses fest, entfernen Sie durch Abschrauben die untere Gehäuseabdeckung und schieben Sie sie herunter, um das Batteriefach freizulegen (Abb. C).
2. Legen Sie sorgfältig zwei frische AA-Alkaline-Batterien ein und beachten Sie dabei die Polaritäts-Markierung.
3. Schrauben Sie das Gehäuse wieder zusammen. **Nicht übermäßig festziehen.**

Batterie-Ladezustands-Anzeige des Handsenders

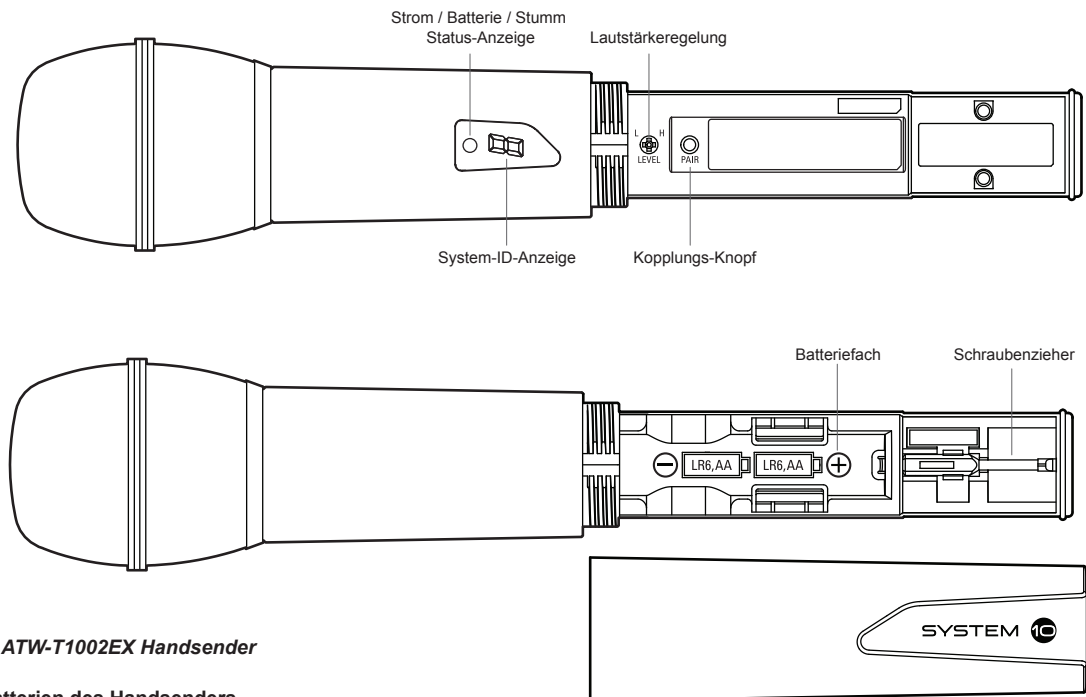
Nachdem die Batterien eingelegt wurden, drücken Sie den Knopf Strom/Stumm auf der Unterseite des Senders, bis die Status-LED grün leuchtet. Falls die LED nicht leuchtet, wenn der Schalter Strom/Stumm gedrückt wird, so wurden die Batterien falsch eingelegt oder sind leer. Die Status-LED blinkt, um einen niedrigen Batteriestand anzuzeigen.

Stummschaltfunktion des Handsenders

Bei eingeschaltetem Sender genügt ein Druck auf den Einschaltknopf, um die Stummschaltung ein oder auszustellen. Eine rote Status-LED zeigt die Stummschaltung an. Eine grüne Status-LED zeigt den Normalbetrieb an.

Handsender-Stummschaltungssperre

Der Sender muss ausgeschaltet sein, um die Stummschaltungssperre aktivieren zu können. Drücken und halten Sie den Kopplungsschalter, drücken Sie dann die Strom-/Stumm-Taste und halten Sie diese gedrückt, bis der Sender eingeschaltet wird. **Hinweis:** Bei aktivierter Stummschaltungssperre wird neben der System-ID kein Punkt angezeigt.

Der Sender muss ausgeschaltet sein, um die Stummschaltungssperre deaktivieren zu können. Drücken und halten Sie den Kopplungsschalter, drücken Sie dann die Strom-/Stumm-Taste und halten Sie diese gedrückt, bis der Sender eingeschaltet wird. Bei Deaktivierung wird neben der System-ID ein Punkt angezeigt.

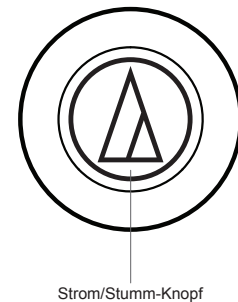

Strom/Stumm-Knopf

Knopf zum Koppeln des Handsenders

Wird genutzt, um die Kopplungssequenz abzuschließen. Siehe Seite 6.

Pegelsteuerung des Handsenders

Für die Anpassung des Mikrofonpegel. Siehe Seite 6.

Schraubenzieher für den Handsender

Für die Einstellung der Lautstärkeregelung. Siehe Seite 6.

Anzeige der System-ID des Handsenders

Zeigt die System-ID. Siehe Seite 6. **Hinweis:** Bei der System-ID handelt es sich um eine identische Nummer, die einem gekoppelten Empfänger und Sender zu Identifikationszwecken zugeordnet wird. Bei Stromzufuhr leuchtet die System-ID-Anzeige auf dem Sender hell auf und erlischt dann, um die Batterien zu schonen. Um die System-ID-Anzeige wieder einzuschalten, schalten Sie den Sender auf stumm und wieder zurück.



Abbildung D — ATW-T1001EX UniPak® Taschensender

Einlegen der Batterien des UniPak® Taschensender

1. Schieben Sie den Deckel des Batteriefachs, mit leichtem Druck auf diesen, herunter.
2. Legen Sie sorgfältig zwei frische AA-Alkaline-Batterien ein und beachten Sie dabei die Polaritäts-Markierung.
3. Schließen Sie das Batteriefach (Abb. D).

Strom/Stumm/Batterie-Anzeige des UniPak® Taschensender

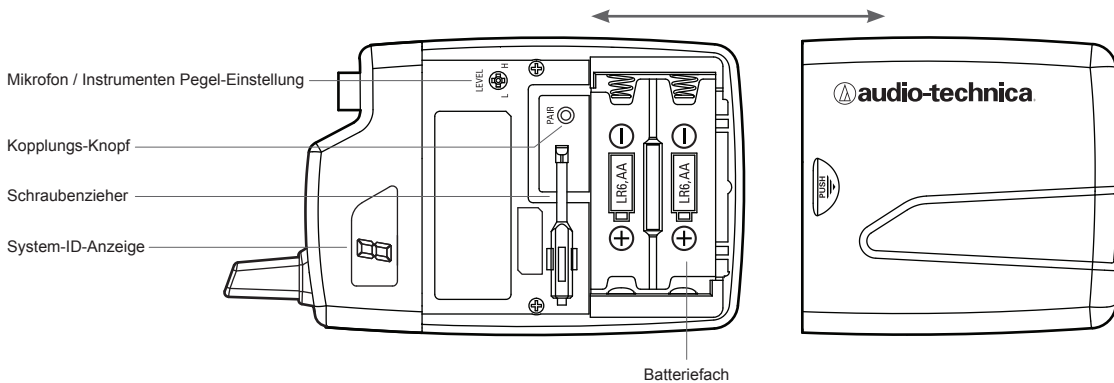
Nachdem die Batterien eingelegt wurden, halten Sie die Taste Strom/Stumm, bis die Status-LED grün leuchtet (Abb. E). Falls die LED nicht leuchtet, wenn der Einschaltknopf gedrückt wird, so wurden die Batterien falsch eingelegt oder sind leer. Die Status-LED blinkt, um einen niedrigen Batteriestand anzuzeigen.

Stummschaltfunktion des UniPak® Taschensender

Bei eingeschaltetem Sender genügt ein Druck auf den Strom/Stumm-Knopf, um die Stummschaltung ein oder auszustellen. Eine rote Status-LED zeigt die Stummschaltung an. Eine grüne Status-LED zeigt den Normalbetrieb an.

UniPak®-Sender-Stummschaltungssperre

Der Sender muss ausgeschaltet sein, um die Stummschaltungssperre aktivieren zu können. Drücken und halten Sie den Kopplungsschalter, drücken Sie dann die Strom-/Stumm-Taste und halten Sie diese gedrückt, bis der Sender eingeschaltet wird. **Hinweis:** Bei aktivierter Stummschaltungssperre wird neben der System-ID kein Punkt angezeigt.

Der Sender muss ausgeschaltet sein, um die Stummschaltungssperre deaktivieren zu können. Drücken und halten Sie den Kopplungsschalter, drücken Sie dann die Strom-/Stumm-Taste und halten Sie diese gedrückt, bis der Sender eingeschaltet wird. Bei Deaktivierung wird neben der System-ID ein Punkt angezeigt.

Eingang des UniPak® Taschensender

Schließen Sie ein Audio-Eingabegerät (Mikrofon oder Gitarrenkabel) an den Audio-Eingangsanschluss auf der Oberseite des Senders an. Eine Reihe von professionellen Audio-Technica Mikrofonen und Kabeln sind separat erhältlich mit einem vorkonfektionierten UniPak®-Steckers (siehe www.audio-technica.com).

Antenne des UniPak® Taschensender

Der UniPak®-Sender besitzt eine fest angebrachte Antenne. Wenn das empfangene Signal schwach ist, versuchen Sie die Senderposition an Ihrem Körper oder dem Instrument zu ändern, oder den Empfänger neu zu positionieren. Versuchen Sie nicht, die Sendeantenne zu entfernen, sie auszutauschen oder die Länge zu ändern.

Knopf zum Koppeln des UniPak®-Taschensender

Wird genutzt, um die Kopplungssequenz abzuschließen. Siehe Seite 6.

Mikrofon/Instrumenten-Pegel-Kontrolle des UniPak® Taschensender

Für die Anpassung des Mikrofon/Instrumenten-Pegels. Siehe Seite 6.

Abbildung E — UniPak® Taschensender

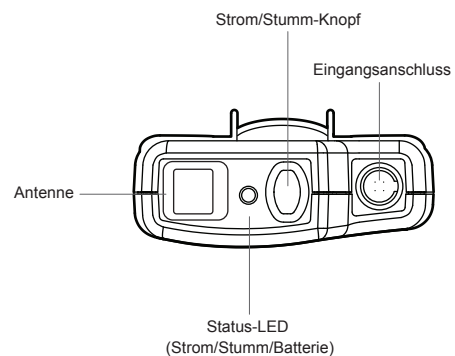

Schraubenzieher für den UniPak®-Taschensender

Für die Einstellung der Lautstärkeregelung. Siehe Seite 6.

Anzeige der System-ID des UniPak®-Taschensender

Zeigt die System-ID. Siehe Seite 6. **Hinweis:** Bei der System-ID handelt es sich um eine identische Nummer, die einem gekoppelten Empfänger und Sender zu Identifikationszwecken zugeordnet wird.

Bei Stromzufuhr leuchtet die System-ID-Anzeige auf dem Sender hell auf und erlischt dann, um die Batterien zu schonen. Um die System-ID-Anzeige wieder einzuschalten, schalten Sie den Sender auf stumm und wieder zurück.

System 10 Installations- und Betriebsanweisungen

Bedienung des Systems

Verringern Sie die Lautstärkeregelung des Empfängers und den Pegel des Mixgeräts/Verstärkers, bevor Sie das drahtlose System einschalten. Schalten Sie den Sender noch nicht ein.

Empfänger einschalten

Schließen Sie das Netzteil an eine Wechselstromquelle an. Die blaue System-ID-Nummer am vorderen Bedienfeld leuchtet auf.

Sender einschalten

Wenn der Sender eingeschaltet wird, leuchtet die grüne Kopplungs-Anzeige des Empfängers und zwei Anzeigen auf dem Sender: die Strom / Batterie / Stumm Status-Anzeige leuchtet grün; und die System-ID-Anzeige erleuchtet in blau. Die blaue Anzeige der System-ID des Senders schaltet sich nach 30 Sekunden selbst ab, um die Batterien zu schonen; die Strom / Batterie / Stumm Status-Anzeige bleibt erleuchtet und zeigt den Sendestatus.

Um die System-ID-Anzeige erneut zu erleuchten, drücken Sie den Strom / Stumm Knopf.

Hinweis: Dies ändert die Stumm-Einstellung des Senders. Eine leichte Berührung des Einschalters schaltet die Stummschaltung an oder aus.

Die Status-Anzeige des Senders für Strom / Batterie / Stumm leuchtet rot, wenn der Sender stumm geschaltet ist oder grün für aktiven Status. Sollten die Batterien schwach sein, blinkt die Strom / Batterie / Stumm Status-Anzeige.

Die Sender besitzen einen berührungsempfindlichen Einschaltknopf. Wenn der Schalter auf „Stumm“ gestellt ist (rote Status-LED), erzeugt der Sender HF ohne Audio-Signal. Wenn der Schalter auf „Ein“ steht (grüne Status-LED), erzeugt der Sender sowohl HF als auch Audiosignale. Zu laute Audiosignale beim Sender führen dazu, dass die rote AF-Spitzen-Anzeige des Empfängers zu leuchten beginnt.

Empfänger-Lautstärke

Unter typischen Arbeitsbedingungen sollte die Lautstärkeregelung des Empfängers auf Maximum eingestellt sein, wobei die Lautstärke des Gesamtsystems über das Mischpult oder den Verstärker geregelt wird.

Eingangspegel-Anpassung

Die Eingangs-Trimmer-Einstellungen des Senders erlauben es Ihnen, die maximal mögliche Leistung für ein bestimmtes Mikrofon oder eine Gitarre einzustellen oder um sie an unterschiedliche akustische Eingangspegel anzupassen.

Einstellung des Eingangspegels — UniPak® Taschensender

Schieben Sie die Batterieabdeckung des Senders herunter und entfernen Sie den Schraubenzieher aus seiner Befestigungsklammer. Benutzen Sie den Schraubenzieher, um den „VOL“ (Volume – Mikrofon/Instrumenten-Pegel) vorsichtig bis zum Anschlag hochzudrehen (im Uhrzeigersinn, Richtung „H“). Überprüfen Sie auf übermäßige Verstärkung, indem Sie bei normaler Lautstärke in das Mikrofon sprechen / singen und achten Sie auf die Eingangsspitzen-Anzeige des Empfängers. Wenn die Eingangsspitzen-Anzeige aufleuchtet, drehen Sie die „VOL“-Steuerung leicht gegen den Uhrzeigersinn, bis die Spitzenanzeige erlischt und die maximale Eingangslautstärke des Senders gesenkt ist.

Einstellung des Eingangspegels — Handsender

Öffnen Sie das Batteriefach, um den Schraubenzieher und die Einstellmöglichkeit für „LEVEL“ (Lautstärke-Trimmer) freizulegen (Abb. C). Entfernen Sie den Schraubenzieher aus seiner Befestigungsklammer. Drehen Sie die „LEVEL“-Einstellung vorsichtig auf ihre volle Position im Uhrzeigersinn (in Richtung der Seite markiert mit einem „H“), die Werkseinstellung. Überprüfen Sie auf übermäßige Verstärkung, indem Sie

bei normaler Lautstärke in das Mikrofon sprechen / singen und achten Sie auf die Eingangsspitzen-Anzeige des Empfängers. Wenn die Eingangsspitzen-Anzeige aufleuchtet, drehen Sie die „LEVEL“-Steuerung leicht gegen den Uhrzeigersinn, bis die Spitzenanzeige erlischt und die maximale Eingangslautstärke beim Mikrofon/Sender gesenkt ist.

Stecken Sie den Schraubenzieher zurück in die Befestigungsklammer und schließen und befestigen sie das Gehäuse.

Es sollten keine weiteren Lautstärkeanpassungen des Senders nötig sein, so lange sich die akustische Eingabe nicht wesentlich verändert.

VORSICHT! Die schmalen Trimmer-Elemente sind empfindlich; verwenden Sie nur den mitgelieferten Schraubenzieher. Forcieren Sie die Trimmer nicht gewaltvoll über deren normalen 190° Drehradius hinaus.

Legen Sie den Schraubenzieher nach Gebrauch wieder zurück in die Befestigungsklammer.

Einstellung der System-ID-Nummer & Kopplung Ihres Taschensender und Empfängers

Ihr System wurde werksseitig voreingestellt und benötigt keinerlei Kopplungs-Einrichtung; es funktioniert sofort. Das heißt, Ihr Sender und Empfänger sind bereits digital gekoppelt und ihnen wurde die selbe System-ID-Nummer zugeordnet.

Die unten aufgeführten Kopplungs-Anweisungen werden Ihnen helfen, sollten Sie die System-ID-Nummern in Mehrsystem-Konfigurationen ändern oder einen neuen Sender mit einem vorhandenen Empfänger koppeln wollen.

Hinweis: Bei der System-ID handelt es sich um eine identische Nummer, die einem gekoppelten Empfänger und Taschensender zu Identifikationszwecken zugeordnet wird. Die System-ID-Nummer steht in keinem Zusammenhang mit der Sendefrequenz. Aufgrund der dynamischen Beschaffenheit der automatischen Frequenzwahl des System 10 können sich die tatsächlichen Sendefrequenzen während dem Starten oder des Betriebs ändern.

Diese Frequenz-Änderungen sind übergangslos und mit dem Ohr nicht wahrnehmbar.

Einzel-System – Kopplungs-/System-ID-Anweisungen

- Schalten Sie den Empfänger und Sender ein.
- Drücken Sie die System-ID-Taste auf dem Empfänger, um eine ID-Nummer zwischen 1 und 8 zu wählen. Das Display des Empfängers zeigt Ihre neue ID und beginnt zu blinken.
- Innerhalb von 15 Sekunden, drücken und halten Sie die Kopplungs-Taste auf dem Empfänger für ungefähr eine Sekunde. Die Kopplungs-Anzeige beginnt, grün zu blinken. Der Empfänger ist nun im Kopplungsmodus.
Hinweis: Wenn die Kopplungs-Taste des Empfängers nicht innerhalb von 15 Sekunden gedrückt wird, ändert sich die System-ID-Nummer wieder zurück zu der vorigen Einstellung.
- Öffnen Sie den Sender und drücken Sie dessen Kopplungs-Taste innerhalb von 30 Sekunden*, nachdem der Kopplungs-Modus gestartet wurde. Die Sender-Anzeige zeigt jetzt die von Ihnen für den Empfänger gewählte System-ID-Nummer. Die Kopplungs-Leuchte leuchtet beständig, um anzuzeigen, dass Sie Ihr System erfolgreich gekoppelt haben.

Multi-System – Kopplungs-/System-ID-Anweisungen

Hinweis: Es können bis zu acht Systeme zusammen verwendet werden, ohne Koordinierungs- oder Gruppenwahl-Probleme.

- Schalten Sie den ersten Empfänger und den ersten Sender ein.
- Drücken Sie die System-ID-Taste auf dem ersten Empfänger, um eine ID-Nummer zwischen 1 und 8 zu wählen. Das Display des Empfängers zeigt Ihre neue ID und beginnt zu blinken.
- Innerhalb von 15 Sekunden, drücken und halten Sie die Kopplungs-Taste auf dem ersten Empfänger für ungefähr eine Sekunde. Die Kopplungs-Anzeige beginnt, grün zu blinken. Der erste Empfänger ist nun im Kopplungsmodus.
Hinweis: Wenn die Kopplungs-Taste des Empfängers nicht innerhalb von 15 Sekunden gedrückt wird, ändert sich die System-ID-Nummer wieder zurück zu der vorigen Einstellung.

System 10 Installations- und Betriebsanweisungen

4. Öffnen Sie den ersten Sender und drücken Sie dessen Kopplungs-Taste innerhalb von 30 Sekunden*, nachdem der Kopplungs-Modus gestartet wurde. Die Anzeige des ersten Senders zeigt jetzt die von Ihnen für den ersten Empfänger gewählte System-ID-Nummer. Die Kopplungs-Leuchte leuchtet beständig, um anzuzeigen, dass Sie das erste System erfolgreich gekoppelt haben.
 5. Wiederholen Sie dies für jedes zusätzliche System, um so jedem System eine eigene ID-Nummer zuzuweisen.
- Hinweis:** Spezifische System-ID-Nummern sind zwar nicht unbedingt erforderlich, wir raten Ihnen aber dennoch zu eigenen System-ID-Nummern für jedes Sender- und Empfänger-Paar. Wie bereits erwähnt, besteht kein Zusammenhang zwischen System ID-Nummern und der Sendefrequenz; sie dienen lediglich dem Bedienkomfort des Benutzers.
- *Wenn die Kopplungs-Taste des Empfängers nicht innerhalb von 30 Sekunden gedrückt wird, ändert sich das System zurück auf die vorige Einstellung.
7. Verwenden Sie die Sender-Pegelsteuerung, um die Leistung an Ihr Instrument, Ihre Stimme oder jegliche andere Tonquelle anzupassen.
 8. Falls die Empfänger-Ausgangslautstärke zu niedrig eingestellt wird, kann sich der Rauschabstand des Systems verringern. Im Umkehrschluss, wenn die Lautstärke des Empfängers zu hoch eingestellt ist, kann dies den Eingang des Mischpults/Verstärkers übersteuern und damit eine Verzerrung bewirken. Stellen Sie den Ausgangspegel des Empfängers so ein, dass der höchste Schalldruck auf das Mikrofon (oder das lauteste Instrument) keine Überlastung des Eingangs im Mischpult erzeugt und es dennoch möglich ist, den Pegel des Mischpults im „normalen“ Bereich einzustellen (nicht zu hoch und nicht zu niedrig). Dies sorgt für ein optimales Signal-Rauschen-Verhältnis für das gesamte System.
 9. Schalten Sie den Sender aus, wenn Sie ihn nicht verwenden. Nehmen Sie den Akku heraus, wenn der Sender für längere Zeit nicht benutzt wird.
 10. Ziehen Sie den Empfänger von der Wechselstrom-Steckdose ab, wenn das System nicht benutzt wird.

Zehn Tipps, um die besten Resultate zu erhalten

1. Verwenden Sie ausschließlich frische Alkaline-Batterien oder vollständig aufgeladenen wiederaufladbare Batterien.
2. Positionieren Sie den Empfänger so, dass sich möglichst wenig Hindernisse zwischen ihm und der üblichen Position des Senders befinden. Sichtlinie ist am besten.
3. Der Sender und der Empfänger sollten sich so dicht wie möglich nebeneinander befinden, nicht weniger als 2 m.
4. Das System 10 wurde zwar für den komfortablen Gebrauch in Multi-Systemen entwickelt, halten Sie aber bitte dennoch andere kabellose Geräte (einschließlich drahtlose Systeme und Router) fern von Empfängern des System 10. Für eine bestmögliche Leistung müssen einige Router und Wi-Fi-basierte Drahtlos-Systeme bis 9 m von den Empfängern des System 10 entfernt sein.
5. Die Antennen des Empfängers sollten von Metall ferngehalten werden.
6. Da einige Gitarren-Tonabnehmer empfindlich auf magnetische Störungen reagieren können, bewahren Sie den UniPak® - Taschensender des System 10 mindestens 30 cm von Gitarren-Tonabnehmern auf.

Systembetriebs-Frequenzen

Automatische Frequenzwahl

System 10 kabellose Systeme benutzen automatisch ausgewählte Frequenzen innerhalb des 2,4 GHz Bereichs, weit entfernt von TV- und DTV-Störungen. Bis zu acht Kanäle können gleichzeitig verwendet werden, ohne dass Probleme in der Frequenz-Koordinierung oder bei der Gruppenwahl auftreten. Jedes Mal, wenn ein Sender/Empfänger-Paar eingeschaltet wird, wählt es automatisch freie Frequenzen. Aufgrund der dynamischen Beschaffenheit der automatischen Frequenzwahl des System 10 können sich diese Sendefrequenzen während dem Starten oder des Betriebs ändern, sollten Störungen auftreten. Diese Frequenzänderungen treten sowohl am Empfänger als auch am Sender auf; sie sind übergangslos und vom Ohr nicht wahrnehmbar.

System-Frequenzen

Für ein künftiges Nachschlagen notieren Sie sich hier bitte Ihre System-Informationen (die Seriennummer steht auf jedem Sender und auf der Unterseite jedes Empfängers):

Empfänger

Model ATW-R1100EX

Seriennummer _____

Sender

Model ATW-T100 Seriennummer _____
1 oder 2

Seriennummer _____

System 10 Installations- und Betriebsanweisungen

Technische Daten

Gesamtsystem

Sendefrequenzen	2,4 GHz ISM-Band (2400 MHz bis 2483,5 MHz)
Dynamische Reichweite	>109 dB (A-gewichtet), typisch
Gesamte harmonische Verzerrung	<0,05% typisch
Reichweite	30 m typisch <i>Offene Umgebung ohne störende Signale</i>
Betriebstemperaturbereich	0° C bis +40° C (32° F bis 104° F) <i>Die Batterieleistung kann bei sehr niedrigen Temperaturen eingeschränkt sein</i>
Frequenzgang	20 Hz bis 20 kHz <i>Je nach Mikrofontyp</i>
Audio-Abtastung	24 bit / 48 kHz

EMPFÄNGER

Empfangssystem	Diversität (Frequenz/Zeit/Raum)
Maximaler Ausgangspegel	XLR, symmetrisch: 0 dBV 1/4" (6,3 mm), unsymmetrisch: +6 dBV
Stromversorgung	100-240V Wechselstrom (50/60 Hz) bis 12 V Gleichstrom, 0,5 A (positive Polarität) externes Schaltnetzteil
Abmessungen	190,0 mm B x 46,2 mm H x 128,5 mm T
Nettogewicht	290 Gramm
Zubehör enthalten	Steckernetzteil

UNIPAK® SENDER

RF-Leistung	10 mW
Nebenaussendung	gemäß R&TTE Richtlinie
Anschluss	Vier-Pin-Steckverbindung Pin 1: GND, Pin 2: INST INPUT, Pin 3: MIC INPUT, Pin 4: DC BIAS +9V
Batterien (nicht enthalten)	Zwei 1,5V AA
Batterielebensdauer	>7 Stunden (Alkaline) <i>Je nach Batterietyp und Verwendungsart</i>
Abmessungen	70,2 mm B x 107,0 mm H x 24,9 mm T
Nettogewicht (ohne Batterien)	100 Gramm



HANDESENDER

RF-Leistung	10 mW
Nebenaussendung	gemäß R&TTE Richtlinie
Batterien (nicht enthalten)	Zwei 1,5V AA
Batterielebensdauer	>7 Stunden (Alkaline) <i>Je nach Batterietyp und Verwendungsart</i>
Abmessungen	254,8 mm lang, 50,0 mm Durchmesser
Nettogewicht (ohne Batterien)	280 Gramm
Zubehör enthalten	AT8456a Quiet-Flex™ Stativklemme

To reduce the environmental impact of a multi-language printed document, product information is available online at www.audio-technica.com in a selection of languages.

Afin de réduire l'impact sur l'environnement de l'impression de plusieurs, les informations concernant les produits sont disponibles sur le site www.audio-technica.com dans une large sélection de langue.

Para reducir el impacto al medioambiente, y reducir la producción de documentos en varios leguajes, información de nuestros productos están disponibles en nuestra página del Internet: www.audio-technica.com.

Para reduzir o impacto ecológico de um documento impresso de várias linguas, a Audio-Technica providência as informações dos seus produtos em diversas linguas na www.audio-technica.com.

Per evitare l'impatto ambientale che la stampa di questo documento determinerebbe, le informazioni sui prodotti sono disponibili online in diverse lingue sul sito www.audio-technica.com.

Der Umwelt zuliebe finden Sie die Produktinformationen in deutscher Sprache und weiteren Sprachen auf unserer Homepage: www.audio-technica.com.

Om de gevolgen van een gedrukte meertalige handleiding op het milieu te verkleinen, is productinformatie in verschillende talen "on-line" beschikbaar op: www.audio-technica.com.

本公司基於環保理由將減少多語言文件印刷，陸續產品訊息可在 www.audio-technica.com 的官方網頁上選擇語言與瀏覽。

本公司基于环保理由将减少多语言文件印刷，陆续产品信息可在 www.audio-technica.com 的官方网页上选择语言与浏览。

자원 절약, 환경보호를 위해 국문 사용 설명서는 인쇄하지 않았습니다.
제품정보는 www.audio-technica.com 에서 원하는 언어 선택 후에 다운로드 받으실 수 있습니다.

